

TORO

Por: Daniel F. Naranjo V.

dfnaranjo@hotmail.com

No tengo mucho que decir acerca de esta figura. La cabeza de un toro cuyo encanto radica en ser tridimensional. Siempre me han gustado los toros aunque odio las corridas. Un animal hermoso, corpulento, noble. Una figura relativamente simple pues usa una base preliminar a la cual luego se le dan las variaciones. Es necesario poner mucha atención en la tridimensionalidad pues es conseguida por medio de dos trucos sumamente simples.

Un papel de dos colores para conseguir que los cuernos sean diferentes.

Nivel de dificultad: Simple

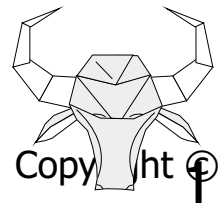
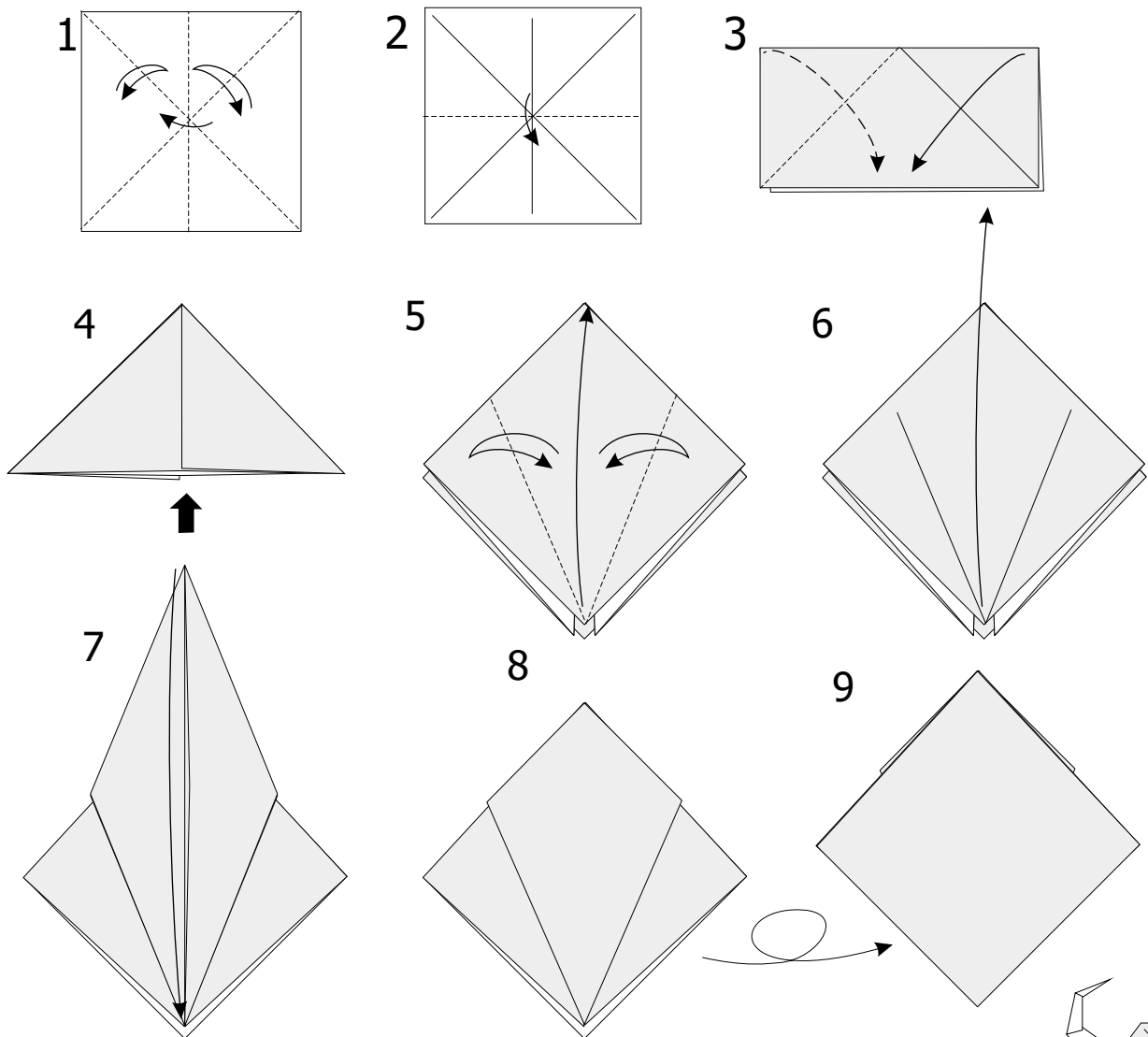

Repetimos para obtener base pájaro...

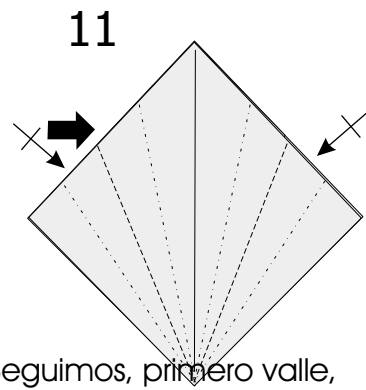
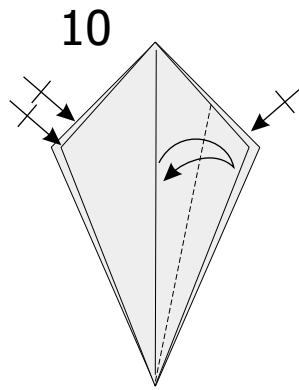

Seguimos, primero valle, luego montaña, así se reducen las puntas hasta el grosor necesario

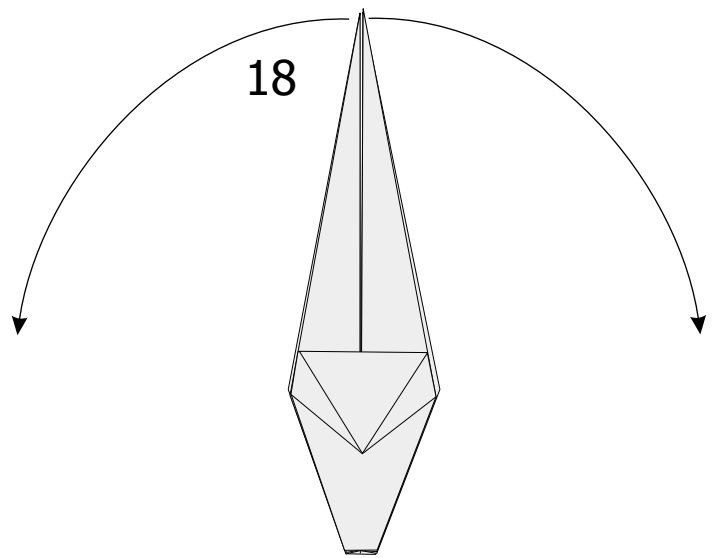
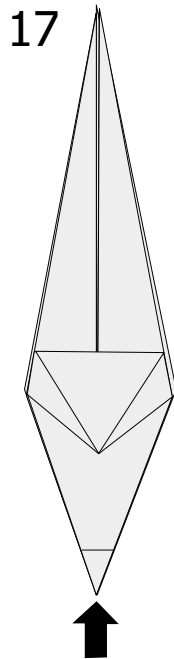
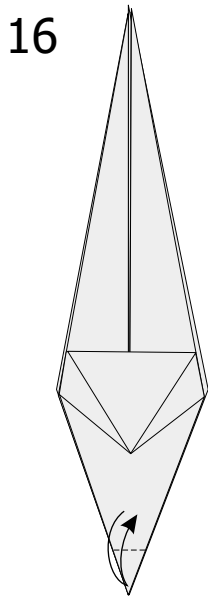
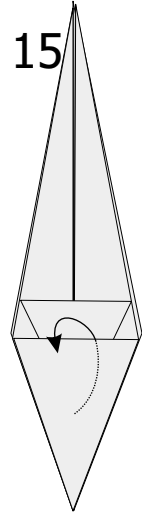
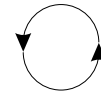
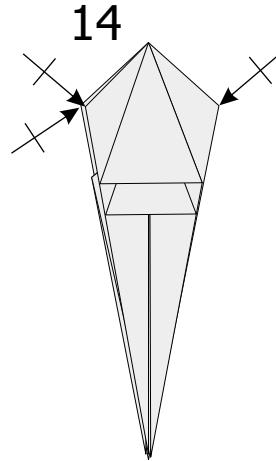
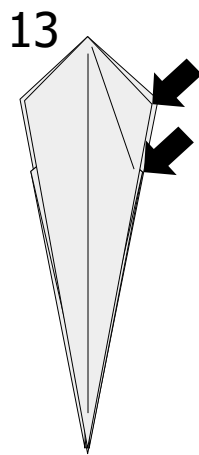
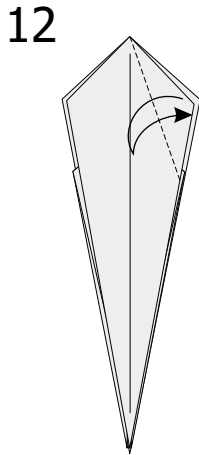

Tenemos 4 puntas... Ahora bajamos solo las 2 traseras

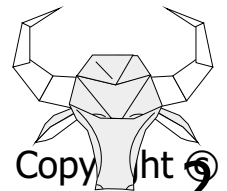

19

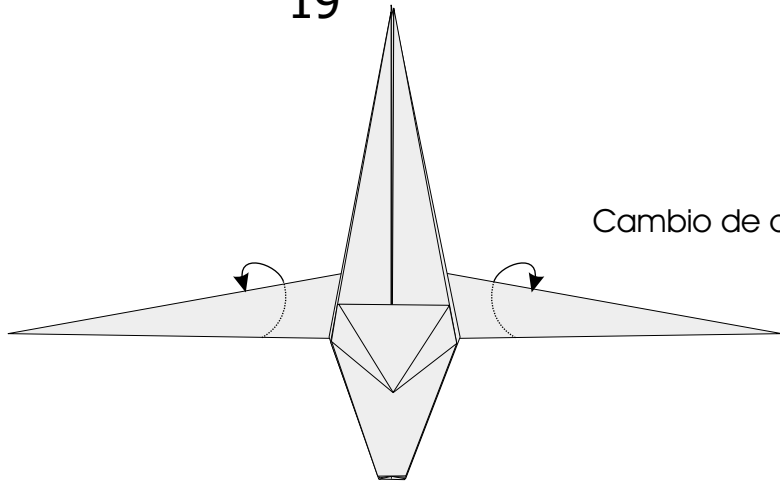

Cambio de color en los cuernos...

20

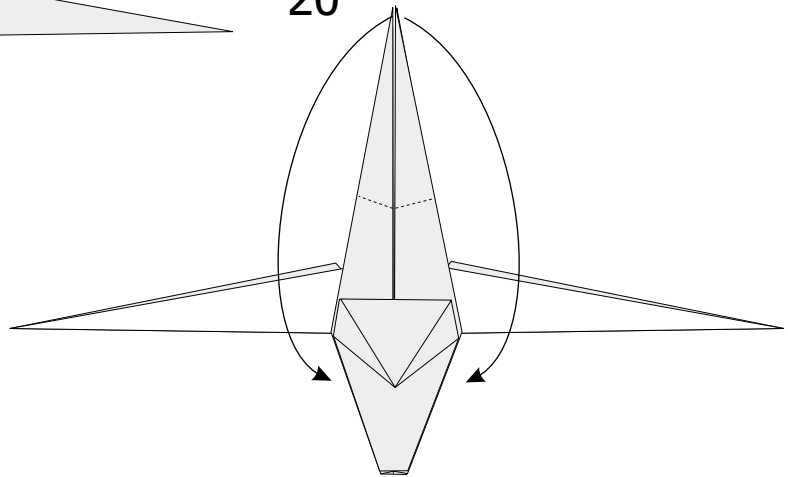

21

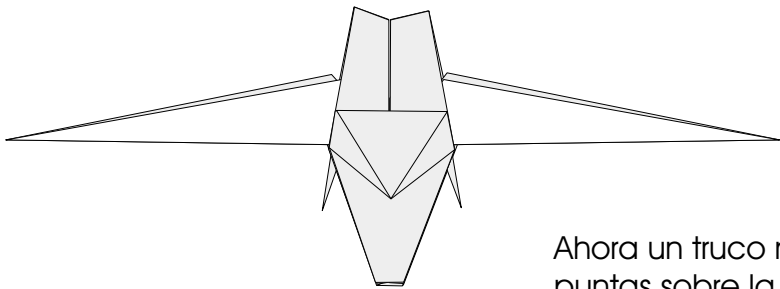

Ahora un truco muy interesante. Ponemos una de las puntas sobre la otra, y luego la devolvemos bajo ella... Al devolverse debe pasar detrás de dos capas de papel. Eso da origen a las orejas...

22

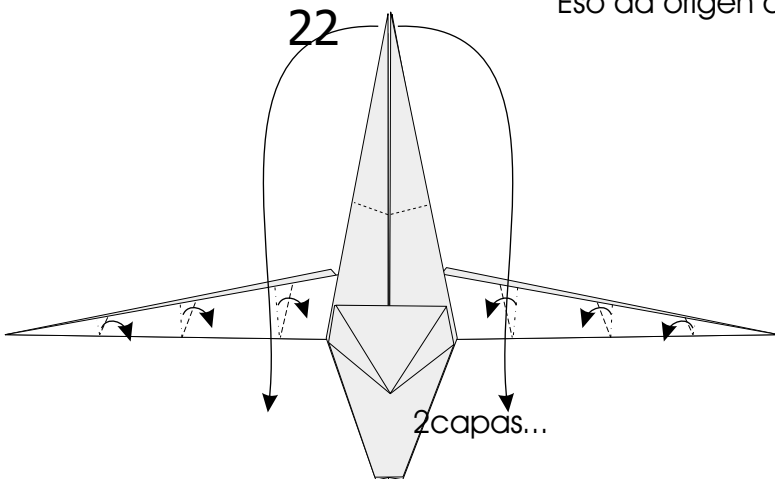

23

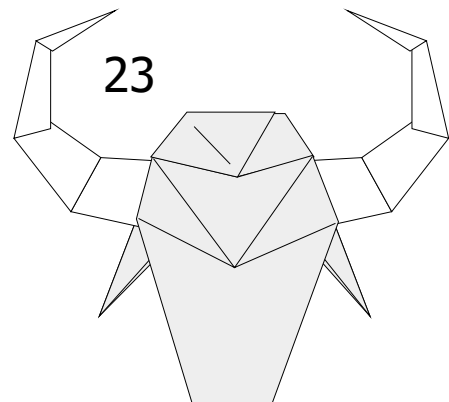

Después de doblar los cuernos, vamos con el segundo truco. Aplicamos presión en los lados para obtener volumen en toda la cabeza... Modelar, más que plegar. Abrimos las orejas...

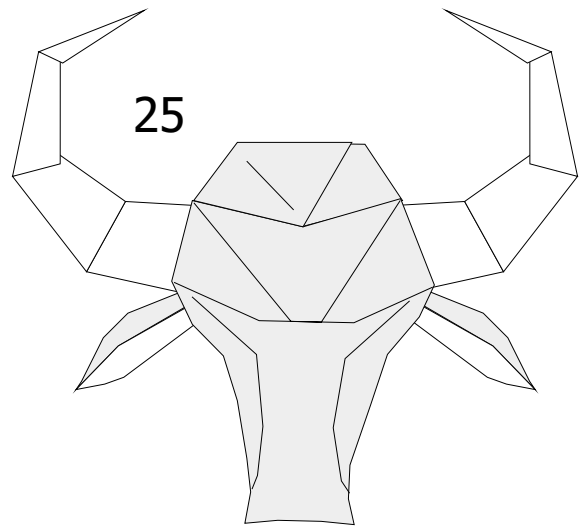
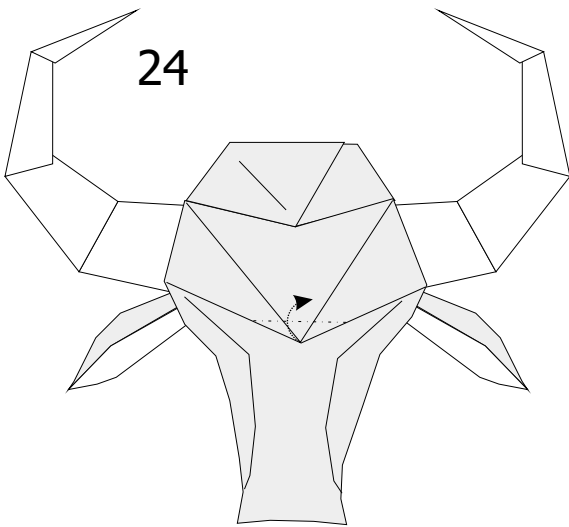

Una leve curva para los ojos y una para la nariz y listo, el modelo terminado...

